

令和元年度関東信越地区高等専門学校体育大会テニス競技
男子団体戦

42nd

期日 7月20日	大会会場 サニーインむかい共同テニスコート	レフェリー 坪井 啓子	アシスタントレフェリー 矢沢 敦子
-------------	--------------------------	----------------	----------------------

No.	シード	学校名	1回戦	2回戦	準決勝	決勝	優勝	
1	1	群馬工業高等専門学校						
2		木更津工業高等専門学校			T2	2-1 S1 6-3 S2 6-2 D 4-6		
3		長岡工業高等専門学校		T1	3-0 S1 6-1 S2 6-1 D 6-0			
4		東京工業高等専門学校				T6	2-1 S1 8-4 S2 6-8 D 8-6	
5		産業技術高等専門学校荒川キャンパス			T3	3-0 S1 6-3 S2 6-4 D 6-2		
6		産業技術高等専門学校品川キャンパス					優勝校 : 長野工業高等専門学校 2-1	
7		長野工業高等専門学校		T4	3-0 S1 6-0 S2 6-2 D 6-4		T8	S1 8-3 S2 2-8 D 8-4
8		小山工業高等専門学校				T7	2-1 S1 6-2 S2 3-6 D 6-2	
9	2	茨城工業高等専門学校		T5	3-0 S1 6-2 S1 6-2 D 6-3			

現時点でシードを有する学校とシード順位

シード	学校名	備考	シード	学校名	備考	ドロー作成日	令和元年6月26日
1	群馬工業高等専門学校	全国3位 (地区準優勝)				ドロー会議立会人 小澤孝明 (産技高専荒川キャンパス教務学生係長)	
2	茨城工業高等専門学校	地区優勝					

令和元年度関東信越地区高等専門学校体育大会テニス競技 男子個人戦シングルス

42nd

期日	大会会場	レフェリー	アシスタントレフェリー						
7月20日-21日	サニーインむかい共同テニスコート	坪井 啓子	矢沢 敦子						
No.	シード	選手名	学校(学年)	1回戦	2回戦	3回戦	準々決勝	準決勝	決勝
1	1	遠藤 悠馬	茨城(5)						
2		大隅 敬士	群馬(2)		MS5	6-2			
3		丸茂 優介	小山(3)	MS1	7-5		MS21	6-2	
4		花田 隆一郎	産技品川(3)						
5		月野 竜馬	東京(4)		MS6	6-0			
6		関 成希	産技荒川(2)					MS29	6-0
7		東山 順正	長野(2)		MS7	6-4			
8		戸川 慶太	長岡(2)				MS22	6-3	
9	5	長 活希	木更津(5)		MS8	6-1			
10	6	佐原 直都	長岡(4)						MS33
11		細川 裕紀	群馬(4)		MS9	6-2			
12		原山 寛都	長野(4)				MS23	6-0	
13		堂谷内 歩夢	産技品川(4)		MS10	6-1			
14		大野 柚葵	茨城(3)					MS30	6-2
15		佐久間 尚悟	木更津(4)		MS11	6-3			
16		友利 璃音	東京(4)						
17		清水 睦翔	産技荒川(2)	MS2	6-4		MS24	7-6(5)	
18	4	小保方 季輝	小山(3)		MS12	6-0			
19	3	服部 世那	群馬(2)						優勝者 : 36 唐澤 希広 (長野高専) 8-4
20		菊池 尚貴	茨城(4)		MS13	6-4			MS35
21		一宮 瞭真	東京(1)	MS3	6-1		MS25	6-0	
22		金山 直弥	長岡(2)						
23		田中 優	木更津(5)		MS14	6-2			
24		渋谷 秀平	産技品川(4)					MS31	6-0
25		三塚 海渡	小山(3)		MS15	6-3			
26		竹樋 伊織	長野(3)					MS26	6-0
27	7	姚 志憲	産技荒川(4)		MS16	6-3			
28	8	川畑 隼斗	産技品川(5)						MS34
29		徳留 歩夢	群馬(1)		MS17	6-2			
30		牧野 空知	小山(3)				MS27	6-4	
31		矢野 敦大	長岡(2)		MS18	6-2			
32		高見 岳	東京(5)					MS32	6-1
33		千澤 達弥	産技荒川(5)		MS19	6-0			
34		高沢 拓己	茨城(4)						
35		桂田 啓悟	木更津(5)	MS4	6-4		MS28	6-1	
36	2	唐澤 希広	長野(4)		MS20	6-0			
<p>MS33敗者 11 細川 裕紀</p> <p>MS34敗者 19 服部 世那</p> <p>MS35敗者 11 細川 裕紀</p> <p>MS36敗者 19 服部 世那</p> <p>全国大会出場補欠 19 服部 世那 抽選</p>									

第1シード～第3シードは昨年の結果からのシード順位。第4シード～第8シードは各校1位選手の中から抽選。

シード	選手名(学校[学年])	備考	シード	選手名(学校[学年])	備考	ドロー作成日	令和元年6月26日
1	遠藤悠馬 茨城(5)	H30全国優勝	5	長活希 木更津(5)	抽選	ドロー会議立会人	
2	唐澤希広 長野(4)	H30全国準優勝	6	佐原直都 長岡(4)	抽選	小澤孝明	
3	服部世那 群馬(2)	H30地区4位	7	姚志憲 産技荒川(4)	抽選	(産技高専荒川キャンパス教務学生係長)	
4	小保方季輝 小山(3)	抽選	8	川畑隼斗 産技品川(5)	抽選		

令和元年度関東信越地区高等専門学校体育大会テニス競技 男子個人戦ダブルス

42nd

期日 7月20日-21日	大会会場 サニーインむかい共同テニスコート	レフェリー 坪井 啓子	アシスタントレフェリー 矢沢 敦子				
No. シード	選手名	学校 (学年)	1 回戦	2 回戦	準々決勝	準決勝	決勝

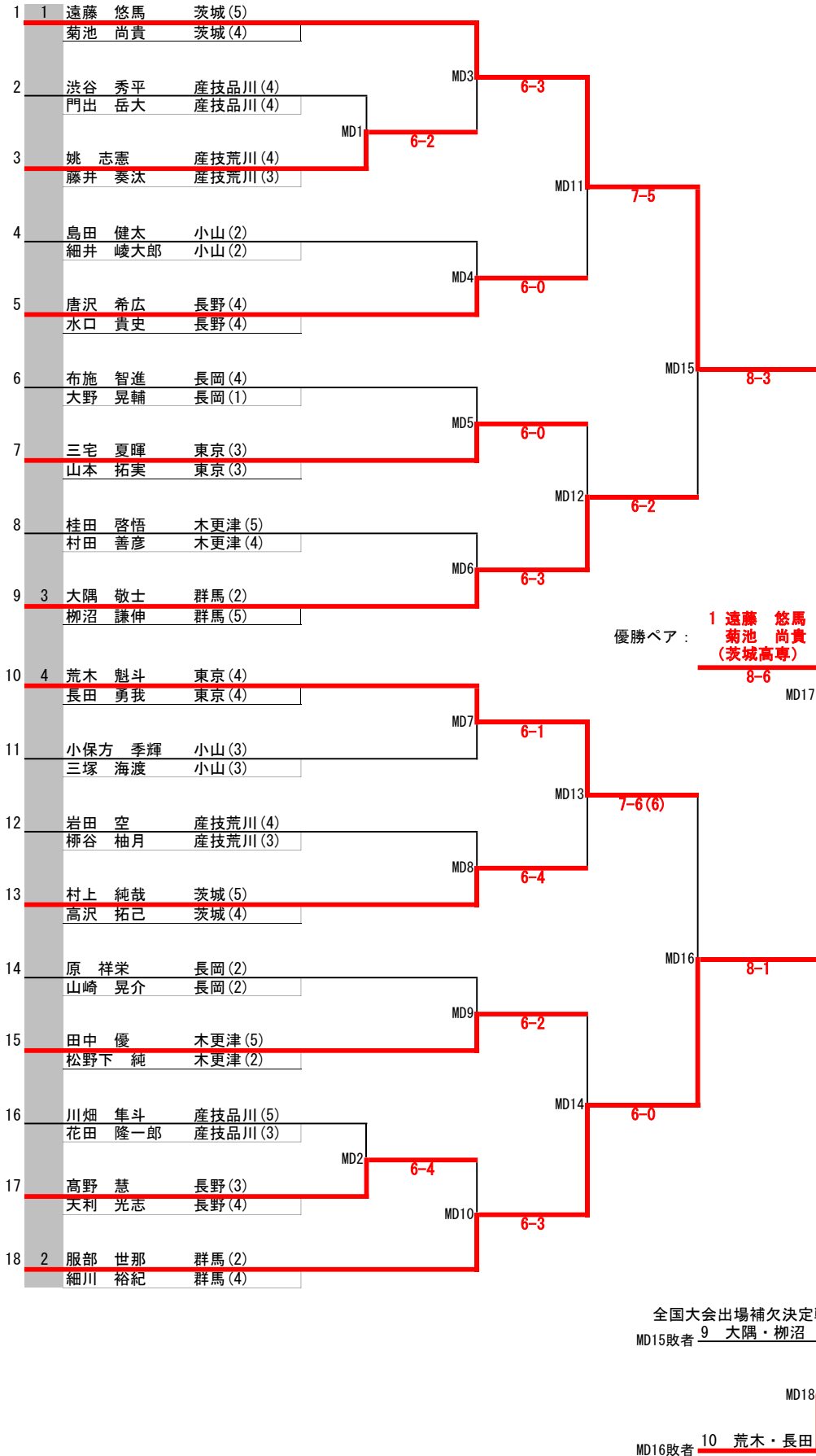

第1シード～第3シードは昨年の結果からのシード順位。第4シードは各校1位組の中から抽選。

シード	選手名 (学校 [学年])	備考	シード	選手名 (学校 [学年])	備考	ドロー作成日	令和元年6月26日
1	遠藤 悠馬 茨城 (5)	H30全国優勝	3	大隅 敬士 群馬 (2)		ドロー会議立会人	
	菊池 尚貴 茨城 (4)	H30全国優勝		柳沼 謙仲 群馬 (5)	H30地区4位	小澤孝明	
2	服部 世那 群馬 (2)	H30地区準優勝	4	荒木 魁斗 東京 (4)	抽選	(産技高専荒川キャンパス教務学生係長)	
	細川 裕紀 群馬 (4)	H30地区4位		長田 勇我 東京 (4)			

令和元年度関東信越地区高等専門学校体育大会テニス競技
女子個人戦シングルス

42nd

期日 7月20日-21日	大会会場 サニーインむかい共同テニスコート	レフェリー 坪井 啓子	アシスタントレフェリー 矢沢 敦子
No. シード	選手名 学校 (学年)	1回戦	準々決勝 準決勝 決勝

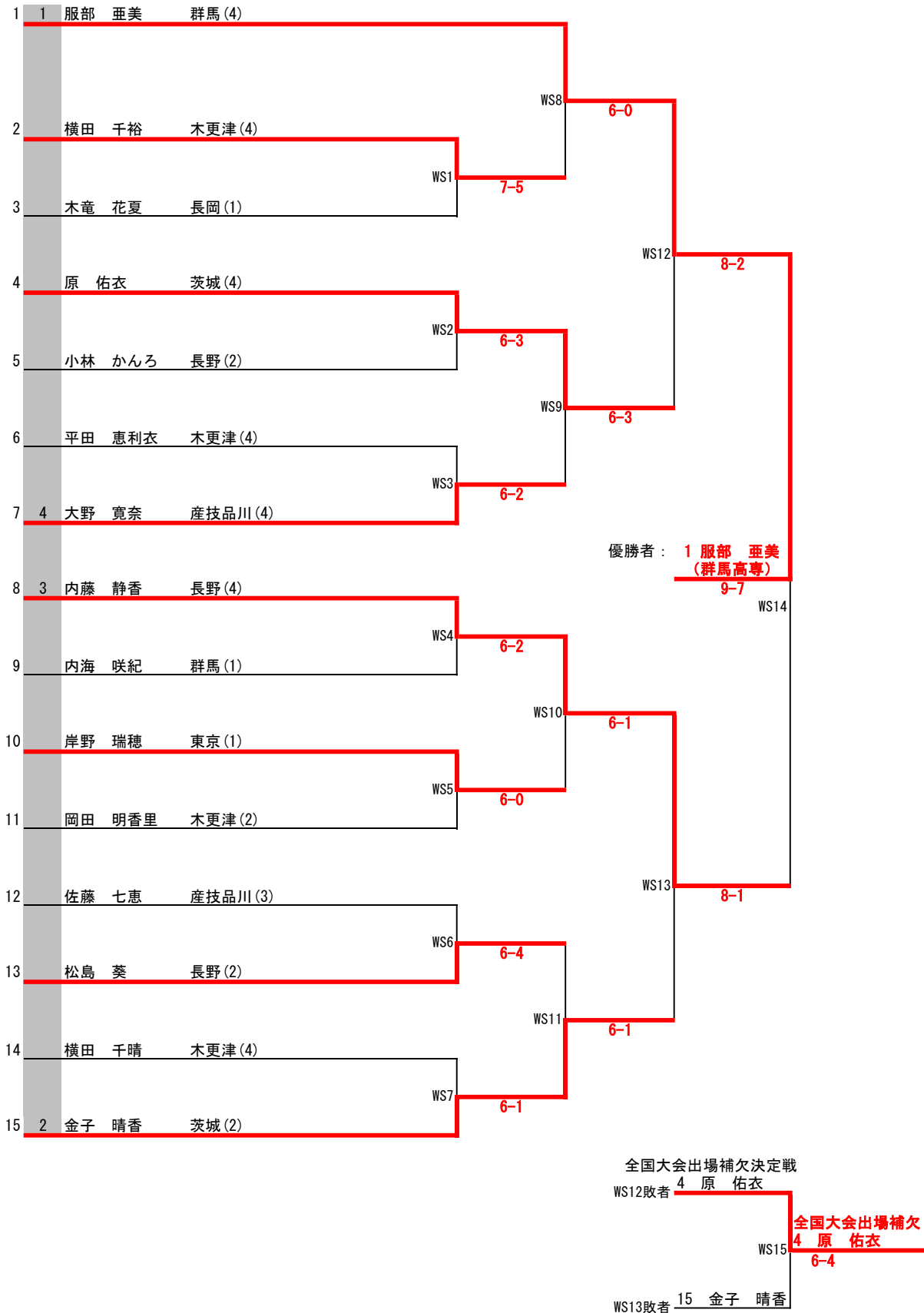

第1シード～第2シードは昨年の結果からのシード順位。第3シード～第4シードは各校1位選手の中から抽選。

シード	選手名 (学校 [学年])	備考	シード	選手名 (学校 [学年])	備考	ドロー作成日	令和元年6月26日
1	服部亜美 群馬(4)	H30地区優勝	3	内藤静香 長野(4)	抽選	ドロー会議立会人 小澤孝明 (産技高専荒川キャンパス教務学生係長)	
2	金子晴香 茨城(2)	H30地区3位	4	大野寛奈 産技品川(4)	抽選		

令和元年度関東信越地区高等専門学校体育大会テニス競技
女子個人戦ダブルス

42nd

期日 7月20日-21日	大会会場 サニーインむかい共同テニスコート	レフェリー 坪井 啓子	アシスタントレフェリー 矢沢 敦子
No. シード	選手名 学校 (学年)	準々決勝	準決勝

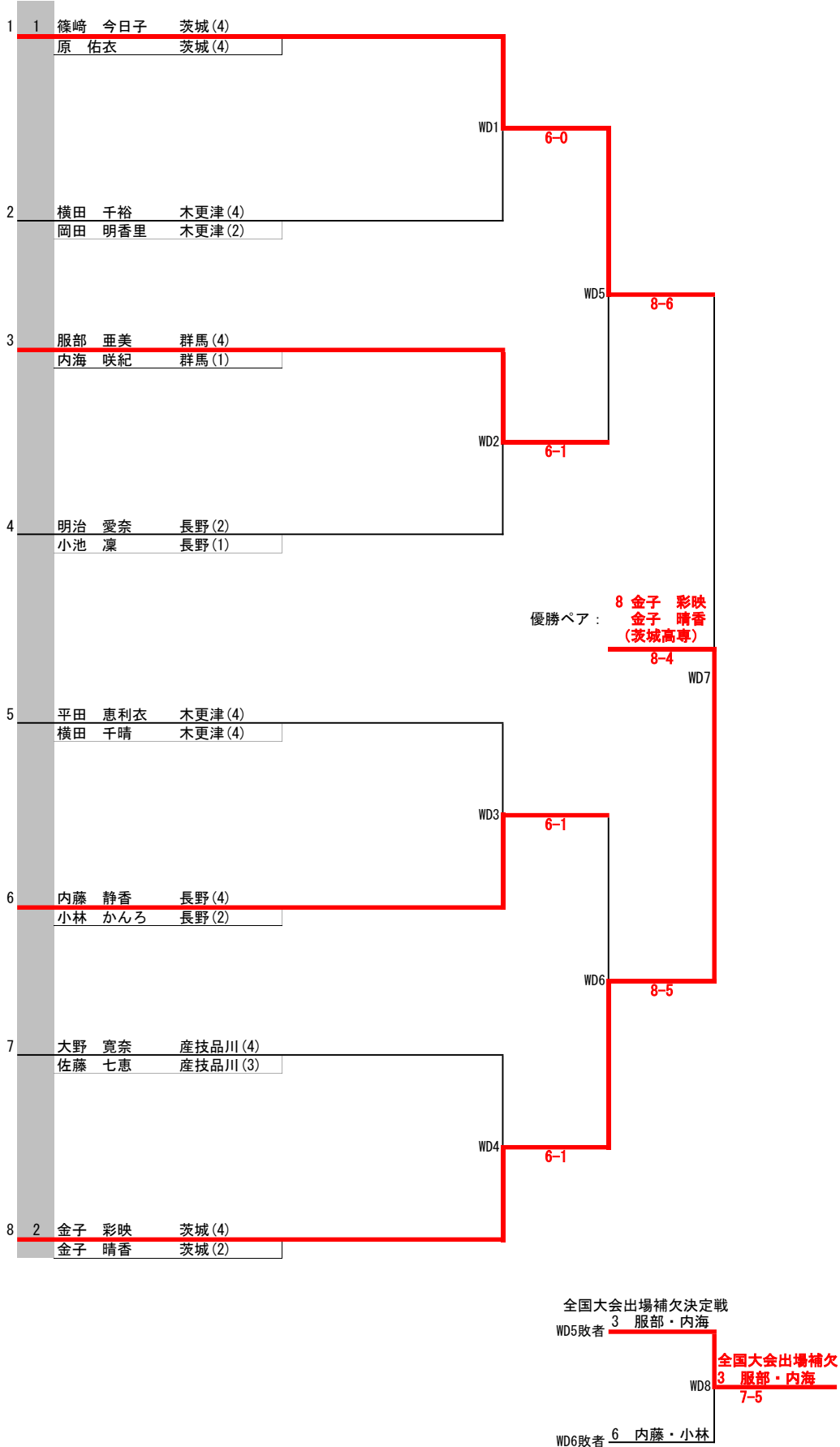

第1シード～第2シードは昨年の結果からのシード順位。参加8組なのでシードは2組まで。

シード	選手名 (学校 [学年])	備考	シード	ドロー作成日	令和元年6月26日
1	篠崎 今日子 (茨城 (4))	H30地区優勝	1	ドロー会議立会人	
	原 佑衣 (茨城 (4))	H30地区準優勝		小澤 孝明 (産技高専荒川キャンパス教務学生係長)	
2	金子 彩映 (茨城 (4))	H30地区優勝	2		
	金子 晴香 (茨城 (2))				

関東信越地区高等専門学校総合体育大会テニス競技過去の成績一覧

<男子の部>

年 度	団体戦	個人戦シングルス	個人戦ダブルス
昭和53年度	小 山	蘇 原(小 山)	塚 野・森 山(長 岡)
昭和54年度	東 京	山 田(東 京)	山 田・石 原(東 京)
昭和55年度	小 山	熊 倉(小 山)	熊 倉・青 木(小 山)
昭和56年度	小 山	熊 倉(小 山)	香 西・渡 辺(東 京)
昭和57年度	小 山	渡 辺(東 京)	大 島・河 西(小 山)
昭和58年度	小 山	福 地(茨 城)	菊 地・福 地(茨 城)
昭和59年度	東 京	和 泉(長 岡)	石 井・滝 瀬(東 京)
昭和60年度	東 京	進 藤(東 京)	進 藤・池 田(東 京)
昭和61年度	東 京	山 口(東 京)	山 口・高 橋(東 京)
昭和62年度	東 京	山 口(東 京)	山 口・富 田(東 京)
昭和63年度	東 京	山 口(東 京)	山 口・阿 部(東 京)
平成 元年度	群 馬	田 中(小 山)	富 田・榎 木(東 京)
平成 2年度	東 京	渡辺(長野)・柳原(小山)	山 下・榎 木(東 京)
平成 3年度	長 野	弓 田(長 野)	肥 田・春 日(長 野)
平成 4年度	長 野	弓 田(長 野)	清 水・渡 辺(小 山)
平成 5年度	長 野	弓 田(長 野)	高 橋・小 島(長 岡)
平成 6年度	都 立	高 橋(長 岡)	弓 田・安 板(長 野)
平成 7年度	長 野	原 田(東 京)	乃 美・石 井(東 京)
平成 8年度	東 京	伊 藤(東 京)	乃 美・石 井(東 京)
平成 9年度	東 京	石 井(東 京)	石 井・渡 辺(東 京)
平成10年度	東 京	山口(東京)・麻生(東京)	中塚・若梅(都立)・高山・高橋(茨城)
平成11年度	茨 城	高山(茨城)・山口(東京)	山口・若槻(東京)・多治見・橋本(茨城)
平成12年度	長 野	坂 田(長 野)	多治見・橋 本(茨 城)
平成13年度	航 空	坂 田(長 野)	町 田・酒 井(航 空)
平成14年度	東 京	坂 田(長 野)	大 庭・三 宮(長 岡)
平成15年度	長 野	中 田(航 空)	大 庭・三 宮(長 岡)
平成16年度	長 野	長谷川(育 英)	永 名・本 田(都 立)
平成17年度	茨 城	金 澤(茨 城)	永 名・本 田(都 立)
平成18年度	茨 城	金 澤(茨 城)	金 澤・埴(茨 城)
平成19年度	茨 城	金 澤(茨 城)	金 澤・埴(茨 城)
平成20年度	長 野	里 見(長 野)	村 田・名 和(サレジオ)
平成21年度	木更津	斉 藤(木更津)	斉 藤・杉 山(木更津)
平成22年度	東 京	吉 留(サレジオ)	吉 留・名 和(サレジオ)
平成23年度	サレジオ	吉 留(サレジオ)	吉 留・名 和(サレジオ)
平成24年度	木更津	吉 留(サレジオ)	吉 留・名 和(サレジオ)
平成25年度	木更津	吉 留(サレジオ)	吉 留・高 木(サレジオ)
平成26年度	長 野	川 上(木更津)	川 崎・箕 輪(茨 城)
平成27年度	茨 城	遠 藤(茨 城)	遠 藤・箕 輪(茨 城)
平成28年度	茨 城	遠 藤(茨 城)	遠 藤・海老澤(茨 城)
平成29年度	茨 城	遠 藤(茨 城)	遠 藤・戸井田(茨 城)
平成30年度	茨 城	遠 藤(茨 城)	遠 藤・菊 池(茨 城)
令和 元年度	長 野	唐 澤(長 野)	遠 藤・菊 池(茨 城)

関東信越地区高等専門学校総合体育大会テニス競技過去の成績一覧

<女子の部>

年 度	団体戦	個人戦シングルス	個人戦ダブルス
平成 元年度	-	島 津(東 京)	島 津・高 原(東 京)
平成 2年度	-	福 室(都 立)	川 田・黒 岩(長 野)
平成 3年度	-	高 原(東 京)	石 井・高 原(東 京)
平成 4年度	-	南 場(長 岡)	田 中・深 沢(東 京)
平成 5年度	-	田 中(東 京)	岡 田・新 田(群 馬)
平成 6年度	-	岡 田(群 馬)	岡 田・新 田(群 馬)
平成 7年度	-	田 中(長 野)	川 口・坂 本(育 英)
平成 8年度	-	田 中(長 野)	木 戸・野 田(東 京)
平成 9年度	-	田 中(長 野)	岡 崎・岩 花(航 空)
平成10年度	-	小 澤(都 立)	市 川・四 辻(都 立)
平成11年度	-	小 澤(都 立)	市 川・四 辻(都 立)
平成12年度	-	森久保(東 京)	山 下・藪 下(茨 城)
平成13年度	-	森久保(東 京)	山 下・藪 下(茨 城)
平成14年度	-	杉 田(航 空)	森久保・峰 尾(東 京)
平成15年度	-	杉 田(航 空)	杉 田・加 藤(航 空)
平成16年度	-	杉 田(航 空)	高 橋・吉 村(長 岡)
平成17年度	-	宮 本(航 空)	高 橋・角 田(長 岡)
平成18年度	-	福 留(木更津)	福 留・石 井(木更津)
平成19年度	-	宮 本(産技荒川)	福 留・石 井(木更津)
平成20年度	-	清 水(産技品川)	齊 藤・瀧 口(木更津)
平成21年度	-	笹 森(長野)	笹 森・小 泉(長 野)
平成22年度	-	三 輪(木更津)	菅 生・三 輪(木更津)
平成23年度	-	遠 藤(茨城)	遠 藤・竹 村(茨城)
平成24年度	-	遠 藤(茨城)	遠 藤・竹 村(茨城)
平成25年度	-	遠 藤(茨城)	遠 藤・竹 村(茨城)
平成26年度	-	遠 藤(茨城)	山 本・松 島(長野)
平成27年度	-	遠 藤(茨城)	清 水・鈴 木(東京)
平成28年度	-	山 本(長野)	清 水・荒 木(東京)
平成29年度	-	佐 藤(長野)	清 水・荒 木(東京)
平成30年度	-	服 部(群馬)	金子(彩)・篠崎(茨城)
令和 元年度	-	服 部(群馬)	金子(彩)・金子(晴)(茨城)